

1	Hydrant nadziemny DN80 PN10
2	Króciec dwukolnierzowy DN80
3	Stopa pod hydrant DN80 z kolierzami, DN80, 90°
4	Króciec dwukolnierzowy DN80 L=800mm
5	Zasuwa kolnierzowa DN80
6	Wrzeciono zasuw w tulei ochronnej
7	Skrzynka uliczna żeliwna do zasuw DN80
8	Płyta stabilizacyjna betonowa lub żeliwna
9	Przejście kolnierzowe Ø90/DN80
10	Spaw doczołowy
11	Trójnik redukcyjny Ø110/110/90 PE 90°
12	Istniejący wodociąg Ø110 PE

WŁĄCZENIE DO ISTNIEJĄCEGO WODOCIĄGU

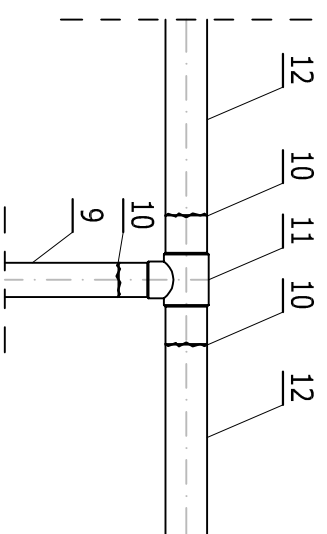

Investor		Wykonawca	
Wojt Gminy Chełm Śląski ul. Konarskiego 2 41-403 Chełm Śląski		BIURO PROJEKTOWE "KONSTRUKTOR" dr inż. Krzysztof Michałk ul. Kolonia Stela 26 32-500 Chrzanów	
Okalizacja inwestycji			
Rozbudowa drogi gminnej dz. nr: 1763/657, 1586/659, 2149/383, 2150/381, 2151/381, 2152/381, 2153/381, 2154/381, 2155/381, 2156/381, 2157/381, 2158/381, 2159/381, 2313/380, 2315/380, 371, 1234/362, 2160/344, 2161/344, 1429/344, 1432/361, 1431/361, 1452/347, 2266/347, 2267/347, 1278/347, 349, 350, 1761/351, 1765/316, 1124/317, 348, 1951/341, 1275/339, 1274/339, 2149/383, 2149/383, 2270/347 ; Jed. ewid.: 231405_2, Chełm Śląski; Obręb ewid.: Nr 0001, Chełm Śląski			
Temat			
"Rozbudowa drogi gminnej ul. Zagłoby wraz z odwodnieniem na odcinku od skrzyżowania z ul. Chełmską DW 934 do skrzyżowania z drogą gminną ul. Wolodyjowskiego w Chełmie Śląskim"			
Tytuł rysunku/ funkcja/ projektant/		RYSUNKI SZCZEGÓLNE ZASUWY I HYDRANTU NADZIEMNEGO	
mgr inż. Karolina Ochab		MAP/0256/POOS/12	
Asystent projektanta/		mgr inż. Paulina Podsiadlik	
Data/		STYCZEŃ 2018	
branża/		SANITARNA	
Projekt wykonawczy		PROJEKT WYKONAWCZY	
Kopiowanie w całości lub części i udostępnienie osobom trzecim bez naszej zgody jest prawnie zabronione		numer rysunku/	
		H-02	
skala/		1:20	